



# Mechanischer Einbruchschutz

Kleiner Leitfaden des  
Netzwerkes „Zuhause sicher“

**FENSTER**

**Fenster nachrüsten – aufgeschraubt**

**FENSTER**

**Fenster nachrüsten – innenliegend**

**FENSTER**

**Neue Fenster**

**TÜREN**

**Türen nachrüsten**

**TÜREN**

**Neue Türen – Teil 1**

**TÜREN**

**Neue Türen – Teil 2**

**LEXIKON**

**Erläuterungen**



1



2



3

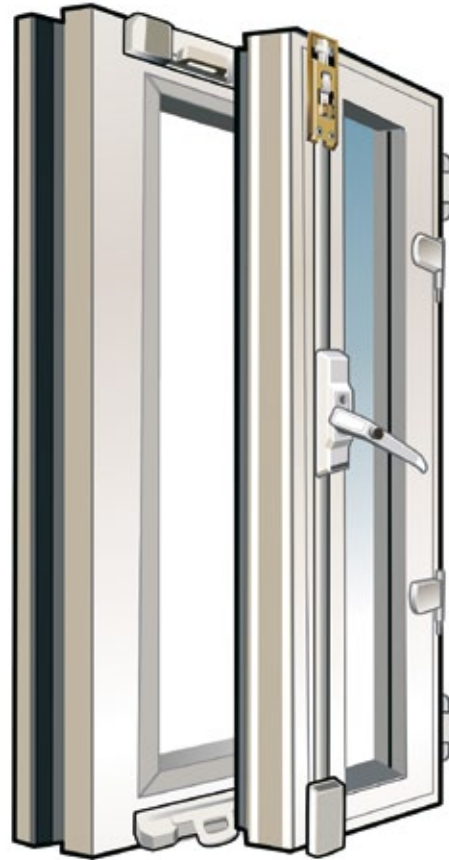

- 1 Doppelflügelsicherung
- 2 Teleskopstange
- 3 Fenstersicherung mit Zahlenschloss

## Fenster nachrüsten – aufgeschraubt

Empfehlungen für...

...die Nachrüstung – **Aufschraubsicherungen** – von vorhandenen Fenstern und Fenstertüren (meist Balkon- und Terrassentüren), die ein Einbrecher ohne Hilfsmittel und auf sicherer Standfläche erreichen kann:

Ergänzungen zur Grundsatz-Empfehlung:

- **Glassicherungen** (DIN EN 356)
  - > durchwurfhemmende P4A-Verglasung
  - > durchwurfhemmende Folien

### GRUNDSATZ-EMPFEHLUNG:

- **Aufschraubsicherungen** (DIN 18104 Teil 1)
  - > achten Sie auf
    - Sicherungen auf der Griff- und der Bandseite
    - 1 Sicherung pro laufenden Meter Fenster
    - Abschließbarkeit der Griffseiten-Sicherung

Alternativen zur Grundsatz-Empfehlung:

- **RC-2-Gitter** (DIN EN 1627)
- **Gitterrostsicherungen** (Lichtschacht)



1



2

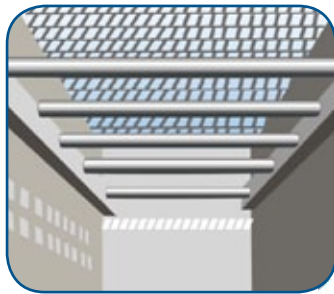

3



1 + 2 Pilzkopfzapfen mit Schließstück  
3 Gitterrostsicherung

## Fenster nachrüsten – innenliegend

Empfehlungen für...

...die Nachrüstung – **Beschlagwechsel** – von vorhandenen Fenstern und Fenstertüren (meist Balkon- und Terrassentüren), die ein Einbrecher ohne Hilfsmittel und auf sicherer Standfläche erreichen kann:

Ergänzungen zur Grundsatz-Empfehlung:

- **Glassicherungen** (DIN EN 356)
  - > durchwurfhemmende P4A-Verglasung
  - > durchwurfhemmende Folien

### GRUNDSATZ-EMPFEHLUNG:

- **einbruchhemmende Beschläge** (DIN 18104 Teil 2)
  - > achten Sie nicht nur auf die Pilzkopfzapfen, sondern auch auf die richtigen Schließstücke sowie
- **abschließbarer Fenstergriff** (DIN 18267, Kl. FG-S1/-S2)
  - > mindestens 100 Nm Widerstandskraft

Alternativen zur Grundsatz-Empfehlung:

- **RC-2-Gitter** (DIN EN 1627)
- **Gitterrostsicherungen** (Lichtschacht)

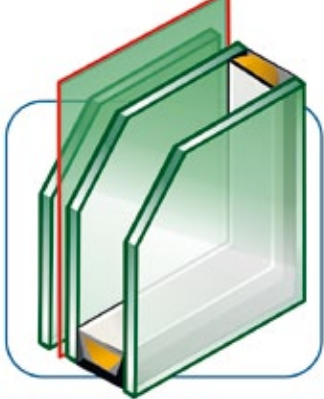

1



2



3

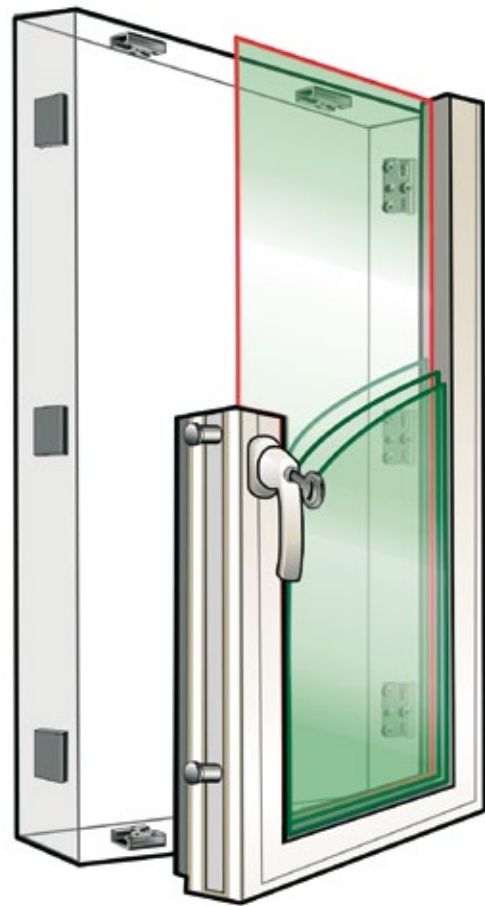

- 1 P4A-Verglasung
- 2 Pilzkopfzapfen mit Schließstück
- 3 Zertifizierungssiegel

## Neue Fenster Empfehlungen für...

...die Auswahl **neuer Fenster und Fenstertüren**, die ein Einbrecher ohne Hilfsmittel und auf sicherer Standfläche erreichen kann:

Empfehlung bei besonderer Gefährdung:

- **RC-4-/WK-4-Fenster und höher**

Empfehlung bei hochwertigem Hausrat:

- **RC-3-/WK-3-Fenster und höher** (DIN EN 1627 / DIN V ENV 1627)
  - > Gesamtkonstruktion geprüft/zertifiziert
  - > mit durchbruchhemmender P5A-Verglasung (DIN EN 356)

### GRUNDSATZ-EMPFEHLUNG:

- **RC-2-/WK-2-Fenster** (DIN EN 1627 / DIN V ENV 1627)
  - > Gesamtkonstruktion geprüft/zertifiziert
  - > mit durchwurffhemmender P4A-Verglasung (DIN EN 356)

Alternativen zur Grundsatz-Empfehlung (geringere Einbruchhemmung):

- **RC-2-N-Fenster** (DIN EN 1627)
  - > Gesamtkonstruktion geprüft/zertifiziert
  - > ohne einbruchhemmende Verglasung
- **Fenster**
  - > mit Pilzkopfzapfen-Beschlägen (DIN 18104 Teil 2)
  - > mit abschließbarem 100 Nm-Fenstergriff (DIN 18267) sowie
  - > mit ggf. weiteren Sicherheitsmerkmalen wie P4A-Verglasung
  - > ohne Prüfung/Zertifizierung der Gesamtkonstruktion



1



2



3



- 1 Kastenschloss mit Sperrbügel
- 2 Sicherheitswinkelschließblech
- 3 Hintergreifhaken

## Türen nachrüsten

Empfehlungen für...

...die Nachrüstung von **vorhandenen Türen** (Haus-/Wohnungs-/Nebeneingangstüren), die ein Einbrecher ohne Hilfsmittel und auf sicherer Standfläche erreichen kann:

Ergänzungen zur Grundsatz-Empfehlung, wenn die Tür Glas enthält:

- **Glassicherungen** (DIN EN 356)
  - > durchwurfhemmende P4A-Verglasung
  - > durchwurfhemmende Folien

### GRUNDSATZ-EMPFEHLUNG:

- **Nachrüstung aufgeschraubt** (DIN 18104 Teil 1)
  - > Zusatzschlösser, Querriegel
- **Nachrüstung innenliegend** (DIN 18104 Teil 2)
- **Ein-/Mehrfachverriegelungen** (DIN 18251, Kl. 4 u. 5 / Kl. 3)
  - > optimal mit Hakenschwenkriegeln
- **Sperrbügel**
- **Profilzylinder mit Bohrschutz** (DIN 18252 bzw. DIN EN 15648, Kl. 1 u. 2) und **Schutzbeschlag mit Zylinderabdeckung** (DIN 18257, Kl. ES 1, 2 u. 3)
  - > Alternative: **Profilzylinder mit Bohr- und Ziehschutz**
- **Sicherheitswinkelschließblech**
- **Bändersicherungen über Hintergreifhaken**
- Austausch von schwachen gegen **massive Türblätter**
  - > Alternative: **Verstärkung** der schwachen Türblätter
- **Weitwinkel-Spion** mit mindestens 180°-Winkel
- ggf. eine **Türsprechanlage** in Kombination mit einer Videokamera



1



2



3



- 1 Türspaltsperre
- 2 Schutzrosette mit Bohr- und Ziehschutz
- 3 Zertifizierungssiegel

## Neue Türen – Teil 1

### Empfehlungen für...

...die Auswahl **neuer Türen** (Haus-/Wohnungs-/Nebeneingangstüren), die ein Einbrecher ohne Hilfsmittel und auf sicherer Standfläche erreichen kann:

Empfehlung bei besonderer Gefährdung:

- **RC-4-/WK-4-Türen und höher**

Empfehlung bei hochwertigem Hausrat:

- **RC-3-/WK-3-Türen und höher** (DIN EN 1627 / DIN V ENV 1627)
  - > Gesamtkonstruktion geprüft/zertifiziert
  - > Tür mit Glas: mit durchbruchhemmender P5A-Verglasung (DIN EN 356)

#### GRUNDSATZ-EMPFEHLUNG:

- **RC-2-/WK-2-Tür** (DIN EN 1627 / DIN V ENV 1627)
  - > Gesamtkonstruktion geprüft/zertifiziert
  - > Tür mit Glas: mit durchwurfhemmender P4A-Verglasung (DIN EN 356)

Alternative zur Grundsatz-Empfehlung:

- **Neue Türen – Teil 2** > bitte eine Seite vorblättern



1



2



3



- 1 Hakenschwenkriegel  
2 Einsteckschloss mit Fallensperre  
3 Profilzylinder

## Neue Türen – Teil 2

### Empfehlungen für...

...die Auswahl **neuer Türen** (Haus-/Wohnungs-/Nebeneingangstüren), die ein Einbrecher ohne Hilfsmittel und auf sicherer Standfläche erreichen kann:

**GRUNDSATZ-EMPFEHLUNG** und weitere Empfehlungen:  
Neue Türen – Teil 1 > bitte eine Seite zurückblättern

Alternativen zur Grundsatz-Empfehlung (geringere Einbruchhemmung):

- **RC-2-N-Tür** (DIN EN 1627)
  - > Gesamtkonstruktion geprüft/zertifiziert
  - > Tür mit Glas: ohne einbruchhemmende Verglasung
- **Türen**
  - > mit Ein-/Mehrfachverriegelungen (DIN 18251, Kl. 4 u. 5 / Kl. 3)
    - optimal mit Hakenschwenkriegeln
  - > mit Profilzylinder mit Bohrschutz (DIN 18252, Kl. 1 u. 2) und Schutzbeschlag mit Zylinderabdeckung (DIN 18257, Kl. ES 1, 2 u. 3)
    - Alternative: Profilzylinder mit Bohr- und Ziehschutz
  - > mit Fallensperre
  - > mit integrierter Türspaltsperrre z. B. über ein Kastenriegelschloss
  - > mit Türspion sowie
  - > mit mindestens vier Bändersicherungen über Hintergreifhaken
  - > ohne Prüfung/Zertifizierung der Gesamtkonstruktion

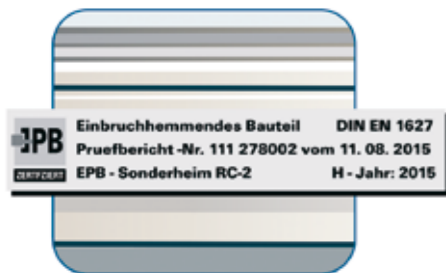

## Erläuterungen Empfehlungen...

...kleines Lexikon:

**Metallfenster:** Es gibt derzeit keinen nach DIN 18104 Teil 2 geprüften Beschlag, der für Metallfenster zugelassen ist. Eine innenliegende Nachrüstung (Beschlagsaustausch) zur Einbruchhemmung kann dennoch möglich sein, wird aber aus obigem Grund nicht nach DIN 18104 Teil 2 erfolgen können.

**Mieter:** Mieter benötigen in der Regel die Zustimmung ihres Vermieters, wenn sie Einbruchschutztechnik in ihre Wohnung einbauen (lassen) möchten.

**Präventionsplakette:** Wer alle gefährdeten Gebäudeöffnungen (Fenster, Türen, Lichtschächte,...) gemäß der polizeilichen Empfehlungen mechanisch abgesichert, Rauchmelder gemäß Bauordnung installiert, ein Telefon (ggf. Handy) für den Notfall am Bett stehen und eine gut sichtbare Hausnummer (um ggf. schnell gefunden zu werden) angebracht hat, kann die Präventionsplakette des Netzwerkes „Zuhause sicher“ erhalten.

**Plakettenbesitzer-Bonus:** Die am Netzwerk „Zuhause sicher“ beteiligten Versicherer gewähren einen Nachlass auf die Hausratversicherung.

**Restrisiko:** Die in diesem Leitfaden beschriebene Sicherheitstechnik ist dafür geeignet, dass der sog. „Gelegenheitstäter“, der ca. 80% der Einbrüche begeht, mit seinem Einbruchversuch scheitert. Einen hundertprozentigen Schutz gibt es jedoch nicht; es bleibt ein Restrisiko.

**RC-2/WK-2:** Es gibt verschiedene Widerstandsklassen (von 1 bis 6), in die neue Fenster, Türen, Gitter und Rollläden eingeteilt werden, wenn sie nach DIN EN 1627 (alt: DIN V ENV 1627) geprüft/zertifiziert wurden. Nach alter Norm heißen die Klassen „WK“, nach neuer Norm „RC“. Ein RC-2-/WK-2-Element darf nur dann so bezeichnet werden, wenn es nach obiger DIN geprüft/zertifiziert wurde und für das damit ein Prüfzeugnis nach dieser DIN vorgelegt werden kann.

**ÜMA/EMA:** Abkürzung für Überfallmeldeanlage/Einbruchmeldeanlage. Für den Privathaushalt empfiehlt die Polizei, Überfall- und Einbruchmeldeanlagen immer mit mechanischem Einbruchschutz zu kombinieren, damit der Täter erst gar nicht ins Haus gelangt.





### **Polizeiliche und handwerkliche Beratung:**

Die in dieser Info-Broschüre dargestellten Tipps zum Einbruchschutz basieren auf der polizeilichen Empfehlungspraxis. Sie stellen die grundsätzlichen Möglichkeiten der mechanischen Sicherung von Privathaushalten vor den sog. Gelegenheitstätern dar, die ca. 80% der Einbrüche begehen.

Die Broschüre kann eine polizeiliche oder handwerkliche Beratung nicht ersetzen. Ob Beschlagwechsel bei Metallfenstern, individuelle Sicherungen für Hebeschiebetüren, Einbruchschutzmaßnahmen bei Garagentoren oder weitere Tipps zu richtigem Verhalten – das persönliche Gespräch mit den Beratern der Polizei und den Experten der Fachunternehmen bietet Ihnen Detailinformationen und Einzelfalllösungen. Ansprechpartner finden Sie hier: [www.zuhause-sicher.de/beratung-montage](http://www.zuhause-sicher.de/beratung-montage)

### **Präventionsplakette:**

Möchten Sie für Ihr Engagement um die Sicherheit Zuhause die Präventionsplakette erhalten? Mehr Infos dazu finden Sie hier: [www.zuhause-sicher.de/plakette](http://www.zuhause-sicher.de/plakette)